

EW WALD AG

Werkstrasse 16, 8636 Wald

Internet www.ew-wald.ch

Tel. 055 256 56 56

Fax 055 256 56 55

E-Mail ew-wald@wald.zh.ch



Werkvorschriften WV ZH 2009-1 Spezielle Bestimmungen der EW Wald AG

3 Ausführungsbestimmungen über die Schutzmassnahmen

3.2 Erder

3.21 Zusatz

Gleichzeitig mit jedem Netzanschluss wird von Seiten der EW Wald AG ein Cu-Band 30x3mm von mind. 15m oder ein Tiefenerder von mind. 2.5m verlegt und an den Anschlussüberstromunterbrecher angeschlossen. Die Massnahmen kommen zum Tragen für Neubauten, für bestehende Anlagen deren Netzanschluss geändert wird, sowie für den Ersatz von Freileitungs-Netzanschlüssen. Die anfallenden Kosten gehen zu Lasten des Eigentümers.

6. Messeinrichtungen und Schaltgerätekombinationen

6.1 Allgemeines

6.12 Technische Bedingungen

Drehstromschütz wie	ABB M0H brummfrei
Schaltstellungsanzeige wie	ABB ZM0305
Aufbauhaube wie	ABB ZM0271

8. Anschluss von Verbrauchern

8.1 Allgemeine Bedingungen

8.18 In Ergänzung zu den unter Position 8.2 aufgeführten Wärmeapparate werden folgende Energieverbraucher last-, bzw. zeitabhängig unterbrochen:

- Sauna, Notheizungen und Direktheizungen mit einem Anschlusswert ≥ 2.5 kVA.
- Weitere Geräte und Apparate gemäss den Anschlussbedingungen der EW Wald AG.

8.2 Wärmeapparate

8.24 Wassererwärmer

8.242 Die Freigabezeit für Boiler über 400 l bis 1000 l Inhalt beträgt 6h. (Tabelle 8.24) Für grössere Boiler ist die Freigabezeit mit dem Werk frühzeitig abzusprechen.

8.244 (A) Die Tagesentsperrung hat nach A 8.244 Beispiel A oder C zu erfolgen.

Spezielle Anhangblätter der EW Wald AG

A 4.12/2 Aussenkasten

A 6.7/2 Stromwandler-Messeinrichtung 3x400/230V

Wirk.-/Blindenergiezähler kombiniert

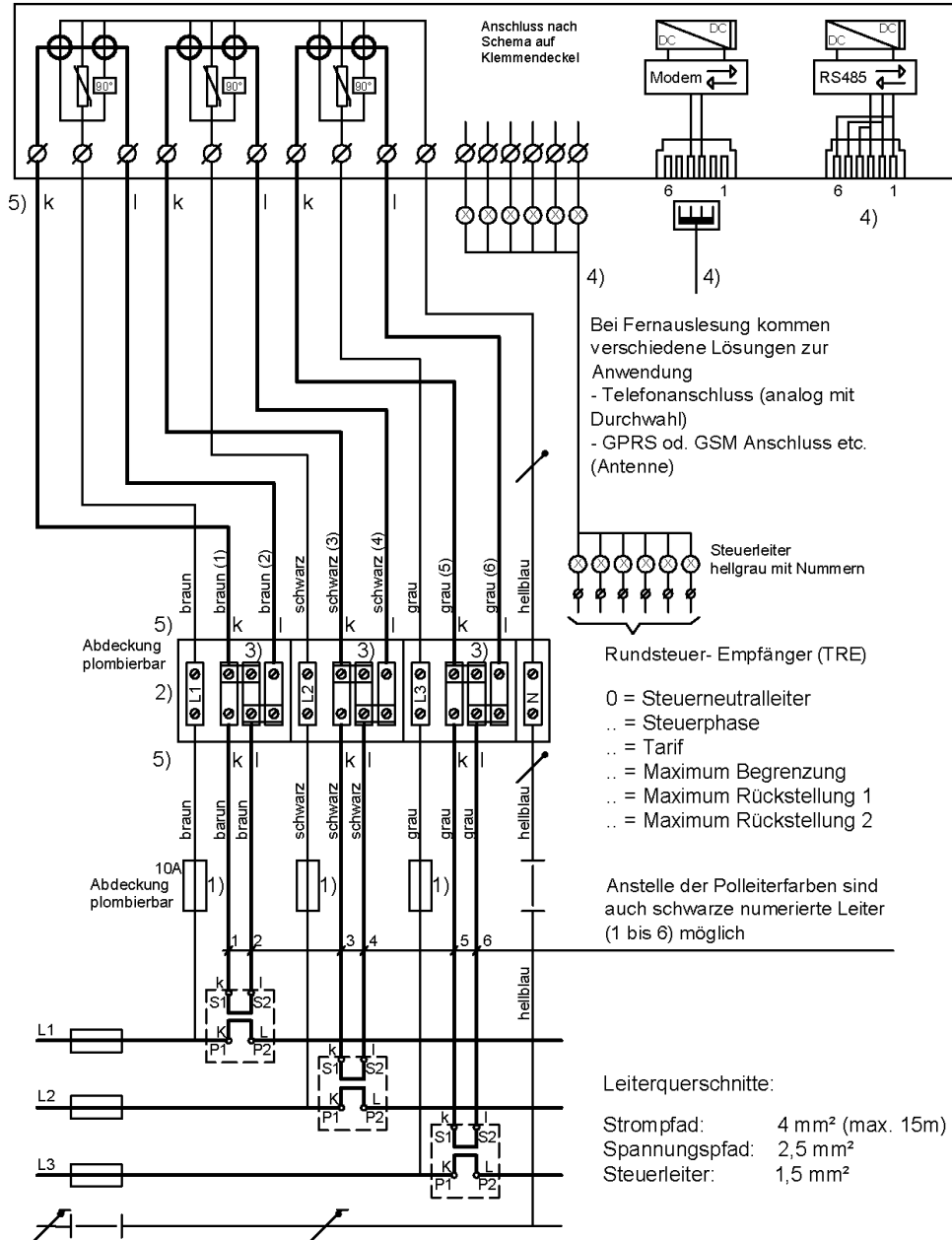

- 1) Spannungs-Überstromunterbrecher
- 2) Prüfklemme (Lieferung VNB)
- 3) Lasche erst nach Zählermontage öffnen
- 4) Nach Angabe VNB
- 5) Leiterenden mit k bzw. I bezeichnen, sofern unnummeriert

<p>Beispiel Stromwandler-Messeinrichtung 3x400/230V EW Wald AG</p>	<p>A 6.7/2</p>
--	----------------

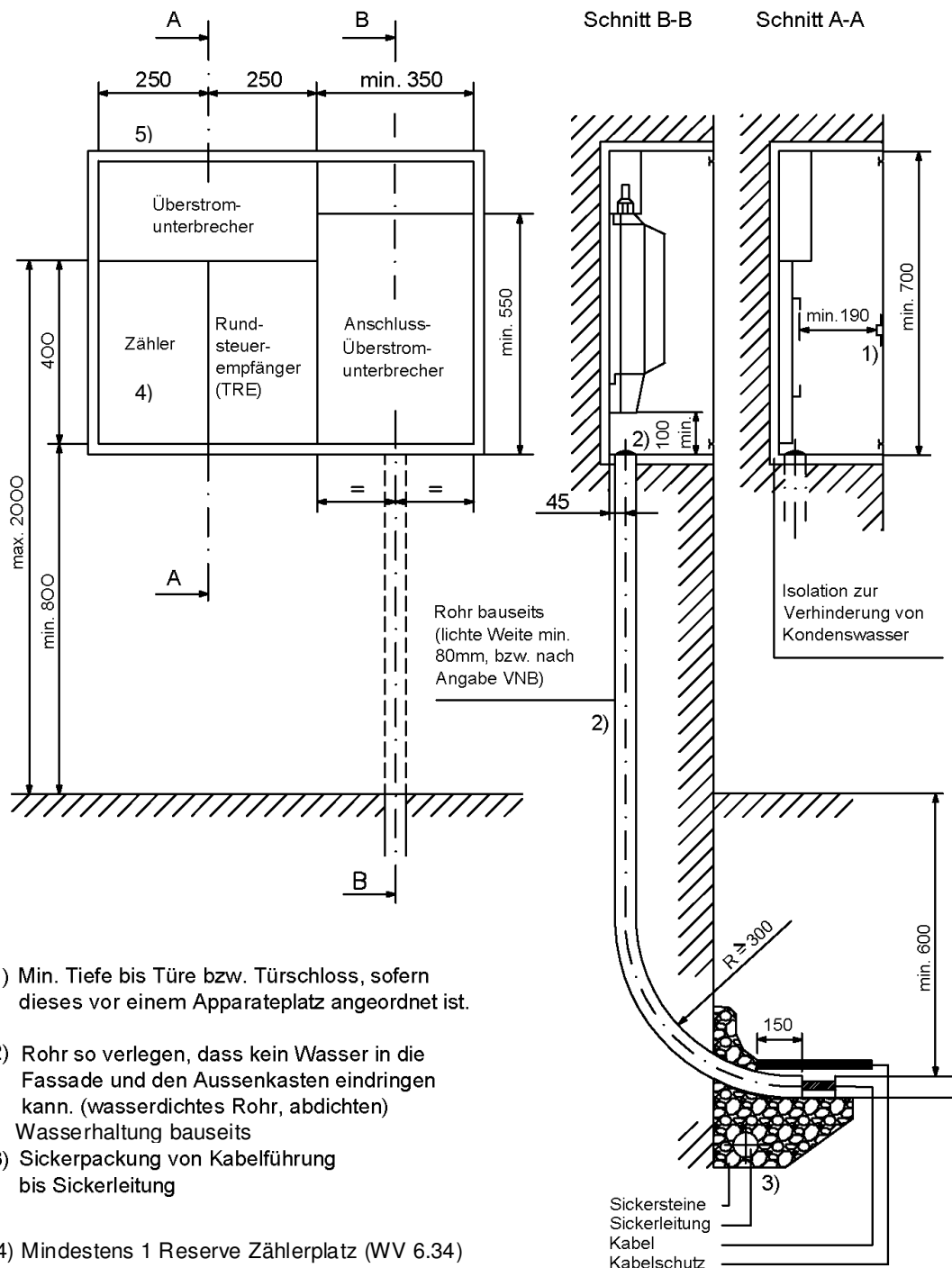

<p>Beispiel Aussenkasten EW Wald AG</p>	<p>A 4.12/2</p>
---	-----------------